

TECHNISCHE INFORMATION TI-10 SERVICE LETTER SL-10

I. TECHNISCHE ANGABEN / TECHNICAL DETAILS

1.1 Betroffene Flugzeuge / Aircraft affected:

TWIN ASTIR	3000-3291
TWIN ASTIR TRAINER	3088-3291 (T)
G 103 TWIN II	3501-3729
G 103 TWIN II	3730-3878
G 103A TWIN II ACRO	3544-3878 (K)
G 103A TWIN II ACRO *	33879-34078 (K)
G 103C TWIN III ACRO	34101-34203
G 103C TWIN III	36001-36014

1.2 Gegenstand / Subject:

ATA-Code: 55-10:
Höhenleitwerk

ATA-Code: 55-10
Horizontal Stabilizer

1.3 Vorgang / Reason:

<p>Grob wurde ein Vorfall mitgeteilt, bei dem die Flügelschraube der Höhenflossenbefestigung bei der Demontage ganz herausgezogen wurde. Dadurch wurde zwangsläufig der Anschlag beschädigt.</p> <p>Beim erneuten Aufrüsten konnte die Höhenflosse nicht vorschriftsmäßig angebaut werden, wodurch die Höhenflosse beschädigt wurde.</p> <p>Zusätzlich zu den Angaben in den Handbüchern gibt diese Technische Information weitere Einzelheiten zum prinzipiellen Aufbau der Höhenflossenbefestigung.</p> <p><u>Hinweis:</u> Konstruktiv ist die Flügelschraube durch einen Sicherungsring bzw. Spannstift gegen Herausziehen gesichert. Die richtige Sicherungsfunktion ist wie folgt zu prüfen:</p>	<p>A case was reported to Grob where the wing nut for the horizontal stabilizer attachment was removed completely during de-rigging. Thereby the stop was damaged inevitably.</p> <p>During the next rigging the horizontal stabilizer could not be installed correctly. This caused damage of the horizontal stabilizer.</p> <p>In addition to the instructions given in the Manuals this Service Letter gives more principle information about the arrangement of the tailplane mounting assembly.</p> <p>Note: The wing nut was designed to be secured against pulling out by a snap ring or spiral pin. The correct safety function shall be checked as follows:</p>
---	--

- Flügelmutter ganz herausschrauben und bis zum Anschlag zurückziehen
- Flügelmutter z.B. mit Hilfe einer Federwaage mit 5kg (50N) versuchen herausziehen

- unscrew and pull back wing nut fully to the stop
- try to pull out the wing nut using e.g. a spring balance with a force of 5kg (50N/ 11 lbf)

Die Flügelmutter darf sich nicht weiter herausziehen lassen. Lässt sich die Flügelmutter weiter herausziehen, ist unverzüglich mit dem Hersteller/ Musterbetreuer oder einem Luftfahrttechnischen Betrieb mit entsprechender Berechtigung Kontakt aufzunehmen.

The wing nut must not be pulled out further. If it is possible to pull the wing nut further out the manufacturer, TC support organization or an approved aviation workshop must be contacted immediately.

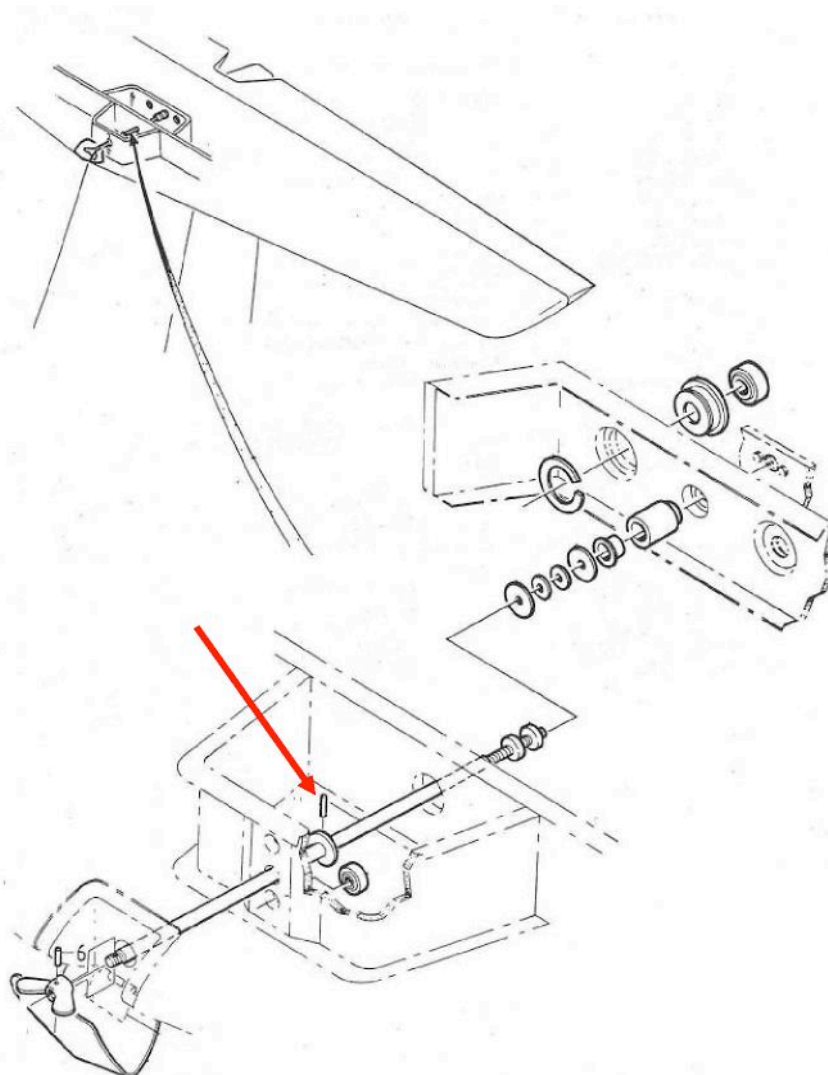



II. SONSTIGES / REMARKS

<p>Falls Sie Ihr Flugzeug inzwischen weiterverkauft haben, bitten wir Sie, diese Mitteilung an den neuen Besitzer weiterzuleiten und uns seine Anschrift unter Angabe der Werknummer mitzuteilen.</p>	<p>In case you have sold your aircraft in the meantime, would you kindly pass this information on to the new owner and forward his address and aircraft S/N to us.</p>
<p>Bei Rückfragen wenden Sie sich bitte an:</p>	<p>For questions and assistance please contact:</p>
<p>Fiberglas-Technik Rudolf Lindner GmbH & Co. KG Steige 3 88487 Walpertshofen</p> <p>phone: +49-7353-2243 fax: +49-7353-3096 E-Mail: info@LTB-Lindner.com</p>	